

AMBRE

PORTE DE GARAGE À ENROULEMENT
200X240
EN KIT

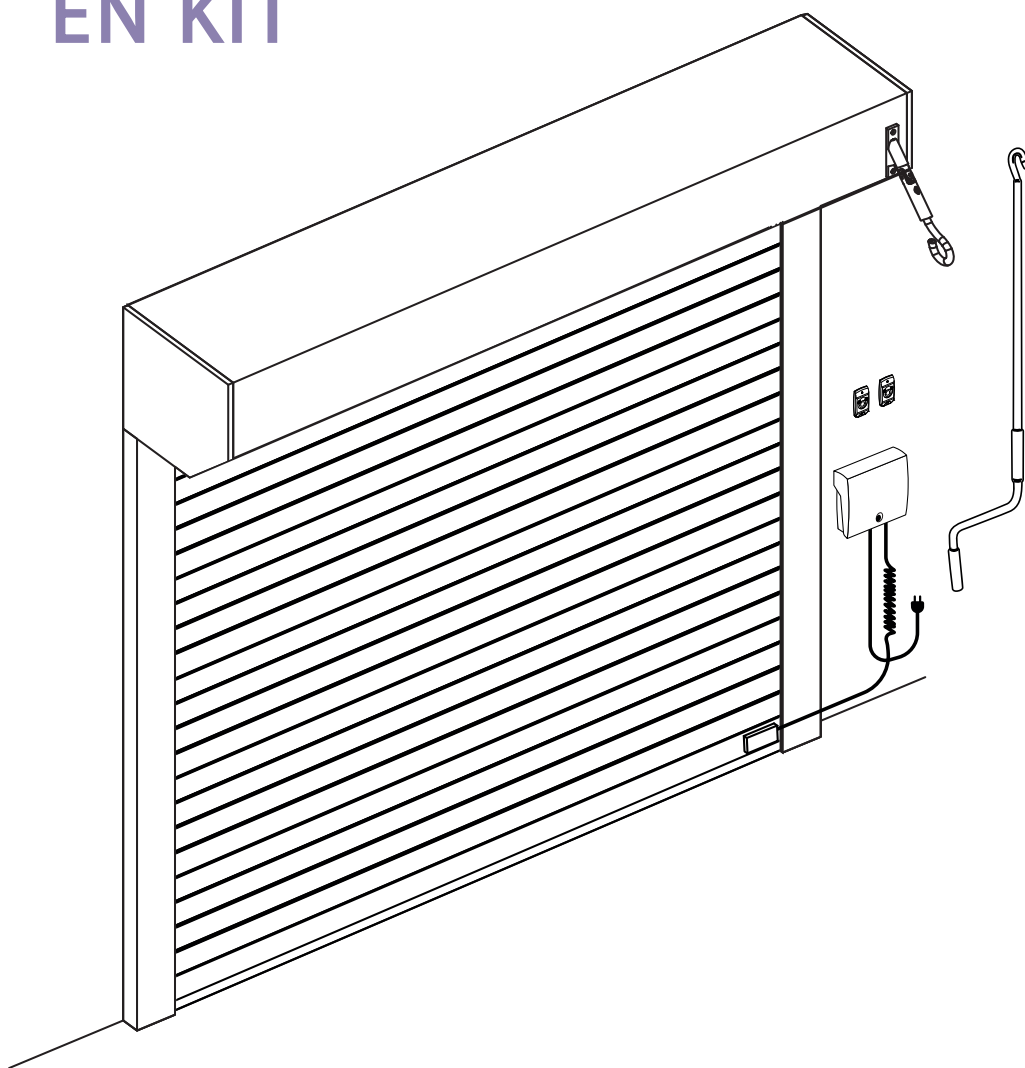

L : 240cm
H : 200cm

Largeur de passage
◀▶ 240cm
Hauteur de passage
◀▶ 189cm

contient deux colis

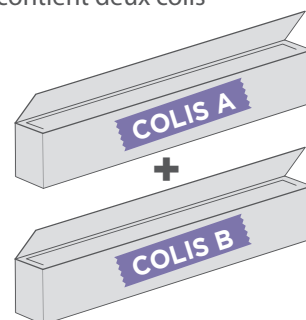

Retrouvez nos vidéos de montage sur notre page
Youtube : PROTECTA



Scannez-moi !

Ref : 600008
Ref : 600015
Ref : 600022
Ref : 600039

INSTRUCTIONS DE MONTAGE
MOTEUR D



CONTACT : info@protecta.fr
servicetechnique@protecta.fr

TEL : 03 20 87 54 82

NOTICE_PG_KIT_AMBRE_240X200_01_2024



IMPORTANT :

LISEZ ATTENTIVEMENT CETTE NOTICE AVANT DE COMMENCER ET CONSERVEZ-LA POUR UNE UTILISATION ULTÉRIEURE.

Nous vous suggérons de lire les quelques recommandations suivantes avant de débiter la pose de votre porte de garage.

STOCKAGE

Avant montage, votre porte de garage doit être stockée dans des conditions convenables ne pouvant entraîner de déformation des pièces. Ne déballer votre porte de garage qu'au moment du montage, sur le lieu d'installation. Il est préférable d'être 2 personnes pour poser la porte de garage.

Nous vous conseillons de lire entièrement la notice et de vérifier que vous possédez bien l'outillage nécessaire à la bonne exécution de la pose.

ATTENTION : charge lourde : colis >20kg ; respecter les consignes d'ergonomie

CONSIGNES D'INSTALLATION

Ne jamais brancher ni paramétrer la porte de garage à enroulement AMBRE à l'aide d'un groupe électrogène (courant secteur obligatoire).

L'installation doit être effectuée selon les règles en vigueur (DTU).

Les travaux d'installation électrique doivent être réalisés selon les règles de la NFC 15100. Après installation s'assurer du bon fonctionnement des sécurités.

ENTRETIEN

Pour nettoyer votre porte de garage, utilisez de l'eau et du savon.

N'utilisez pas de matériel abrasif. Veillez à ce que le seuil soit dégagé de tout élément pouvant entraver le fonctionnement de la porte (gravier etc.).

SECURITE ET UTILISATION

Vérifier tous les 6 mois que la porte inverse son mouvement lorsqu'elle rencontre un objet d'au moins 50 mm de haut placé sur le sol. Si ce n'est pas le cas, faites appel à un professionnel.

Veillez à bien remplir le carnet de maintenance (P18) après chaque dépannage.

Avant toute manipulation ou intervention d'entretien, couper l'alimentation électrique.

Ne laissez pas les enfants jouer avec les dispositifs de commande de la porte.

Mettre les télécommandes hors de portée des enfants.

GARANTIES

2 ans moteurs et pièces électroniques // 5 ans parties mécaniques

La garantie s'entend pour une utilisation normale soit deux cycles de montée descente par jour, avec une maintenance et un entretien conforme aux prescriptions de cette notice.

Hors garantie : Toute porte posée à moins de 10 km du bord de mer, ne sera pas garantie (produit non-traité contre l'air marin).

NB : il peut apparaître une ligne noirâtre sur les lames au niveau du joint de coulisse. Cela ne nuit pas au fonctionnement et ne peut faire pas l'objet d'une demande d'un changement sous garantie.

OUTILLAGE NÉCESSAIRE



FORÊT À MÉTAUX | Ø3mm - Ø6mm - Ø10mm
MÈCHE À BÉTON | Ø6mm (selon maçonnerie)

VISSERIE À PRÉVOIR

10 chevilles selon votre support

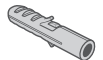

10 vis empreinte cruciforme mini Ø5x50 mm

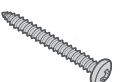

Fournitures de pose (non fourni) à adapter selon le support.

En cas de doute, demander à votre conseiller de vente ou à l'assistance téléphonique



ESTIMATION DE LA DURÉE D'INSTALLATION : 4H30

Pour bricoleur averti.



NOMBRE DE PERSONNES CONSEILLÉ : 2

VÉRIFIER LA CÔTE DU TABLEAU :

Vérifier que le linteau est de minimum 205mm. Même chose pour les écoinçons gauche et droite pour un minimum de 66mm chacun. Assurer vous également de la planéité du sol et de l'aplomb des écoinçons.

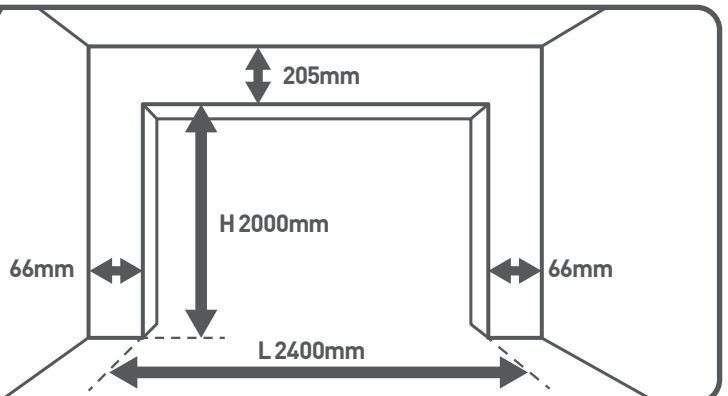

Eclaté de la porte standard : H2 x L2,4 m
Centrale SOMFY SANS hublot

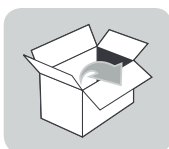

ref : 600008
 ref : 600015

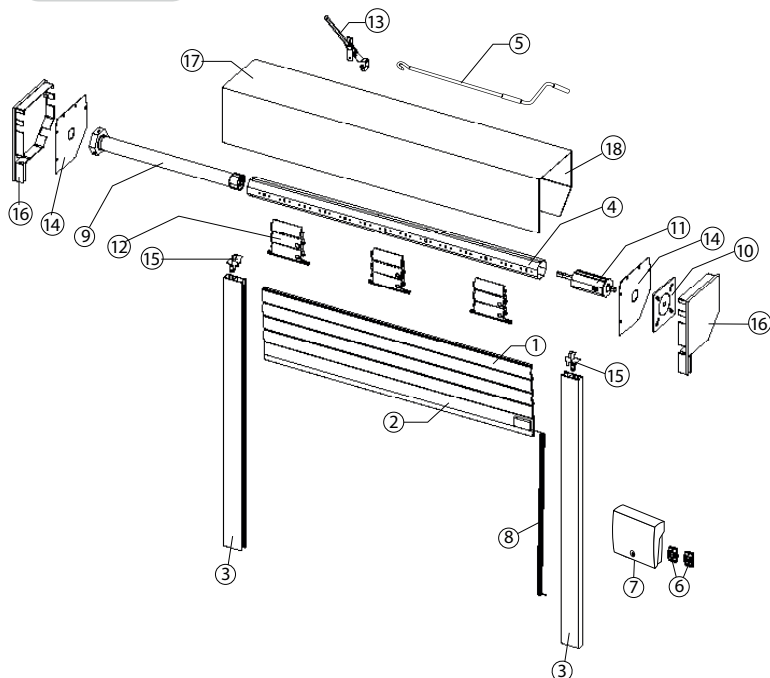

N°	NOM DU PRODUIT	Qté
1	Lame non ajourée	37
2	Barre palpeuse	1
3	Coulisse 66 x 22 + joint Dio	2
4	Tube octo de 60	1
5	Manivelle de secours L1000 mm	1
6	Emetteur 2 canaux Keytis SOMFY	2
7	Centrale Rollixo Optimo RTS SOMFY pré câblée	1
8	Kit câble spiralé avec boîte d'adaptation	1
9	Moteur DM45m 20Nm MS / adaptations	1
10	Stop chute carré de 10	1
11	Tandem Octo de 60 Carré de 10	1
12	Attache verrou anti remontée (lot de 3)	1
13	Passe caisson	1
14	Paire de contreplaque section de 205	1
15	Paire de guide-lame	1
16	Paire de joue section de 205	1
17	Coffre haut section de 205	1
18	Coffre bas pan coupé 45° section de 205	1

Eclaté de la porte standard : H2 x L2,4 m
Centrale SOMFY AVEC hublot



ref : 600022
 ref : 600039

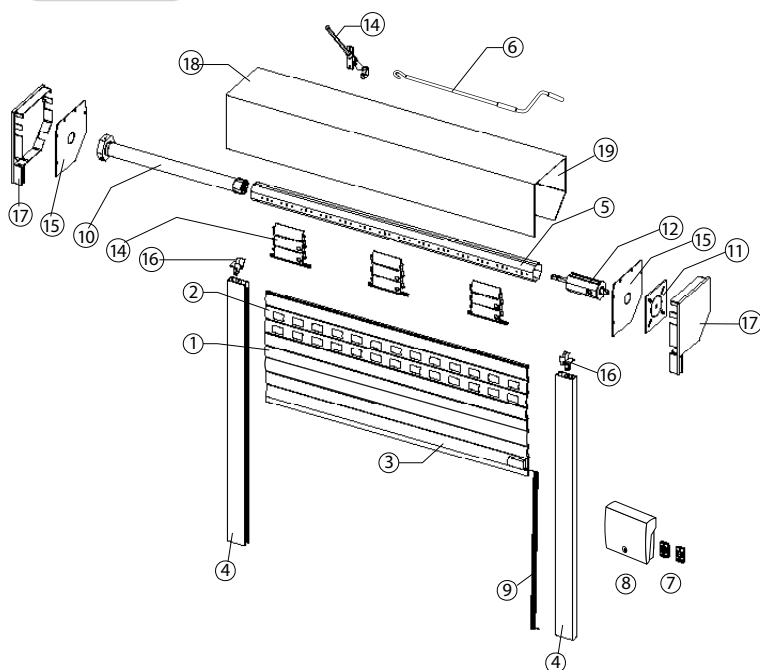

N°	NOM DU PRODUIT	Qté
1	Lame non ajourée	35
2	Lame hublot / lame polycarbonate	2
3	Barre palpeuse	1
4	Coulisse 66 x 22 + joint Dio	2
5	Tube octo de 60	1
6	Manivelle de secours L1000 mm	1
7	Emetteur 2 canaux Keytis SOMFY	2
8	Centrale Rollixo Optimo RTS SOMFY pré câblée	1
9	Kit câble spiralé avec boîte d'adaptation	1
10	Moteur DM45m 20Nm MS / adaptations	1
11	Stop chute carré de 10	1
12	Tandem Octo de 60 Carré de 10	1
13	Attache verrou anti remontée (lot de 3)	1
14	Passe caisson	1
15	Paire de contreplaque section de 205	1
16	Paire de guide-lame	1
17	Paire de joue section de 205	1
18	Coffre haut section de 205	1
19	Coffre bas pan coupé 45° section de 205	1

CONTENU DES COLIS

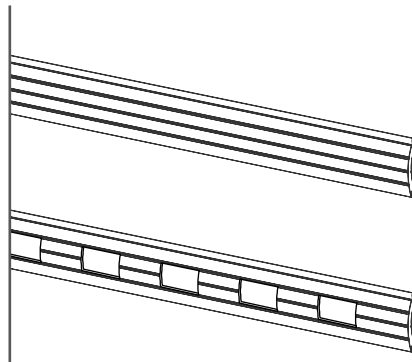
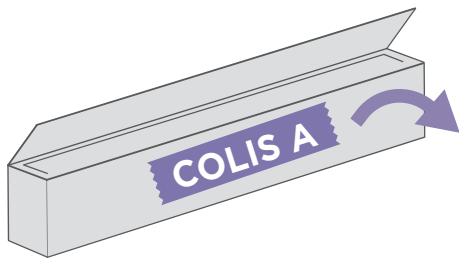
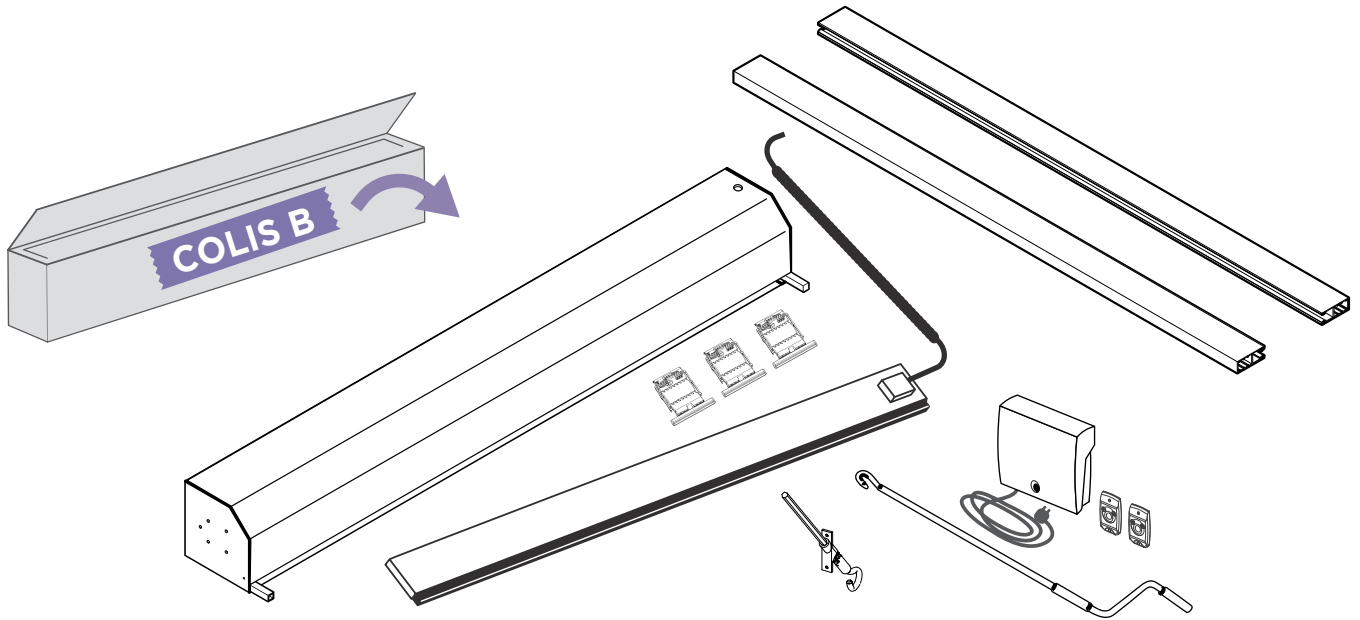

1_TYPE DE POSE

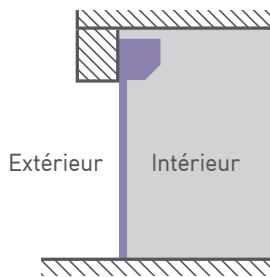

Pose en applique intérieure.
Enroulement intérieur.

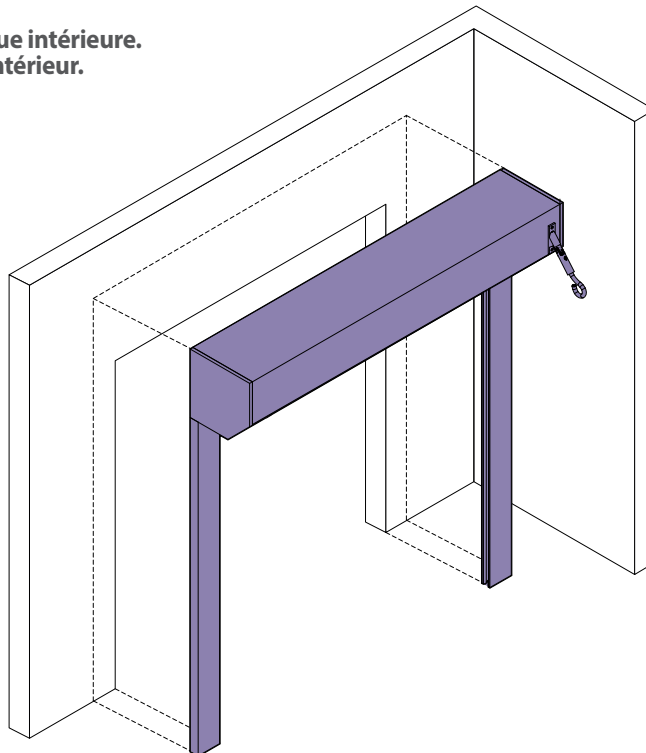

2_PLANÉITÉ DE LA MAÇONNERIE

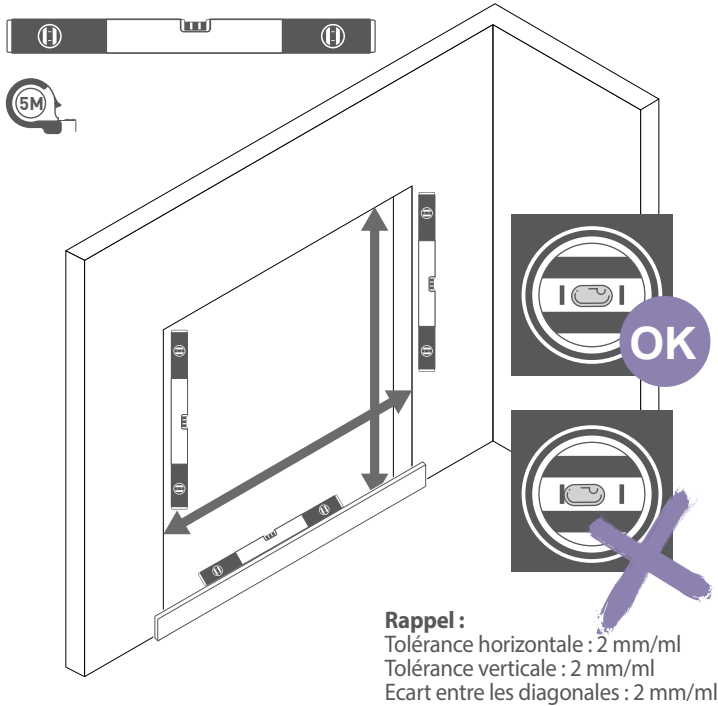

Vérifier l'état de la surface du mur accueillant la porte enroulable.

Si les murs ne sont pas plans, inclure une cale ¹ permettant aux coulisses d'être fixées parallèlement (non fournie).

Penser aussi à l'emplacement du coffre et du tablier.

Aucun obstacle, ni imperfection dans le mur ne doit gêner la pose du coffre ou la descente du tablier.

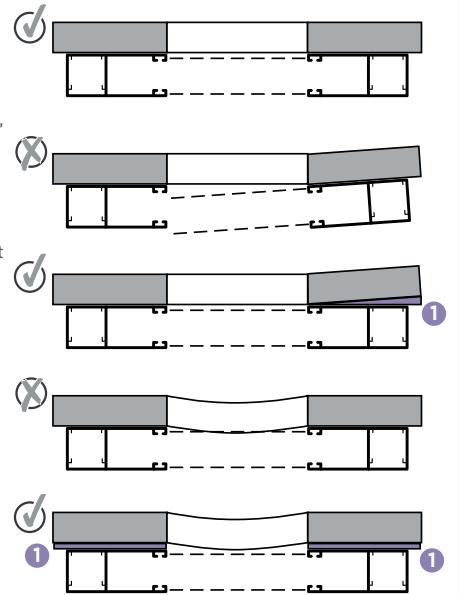

• Vérifier la planéité du mur ainsi que la largeur et hauteur de passage. Utiliser un niveau d'au moins un mètre. La planéité est mesurée entre le niveau et le dormant, et doit rester dans la tolérance de la norme en mètre linéaire (mm/ml).

• Mesures les écarts des aplombs du dormant et de la porte de garage. Si le fonctionnement de la porte de garage n'est pas "doux" et qu'il y a des frottements et des blocages, il faut d'abord contrôler la pose et donc les aplombs verticaux et horizontaux du dormant.

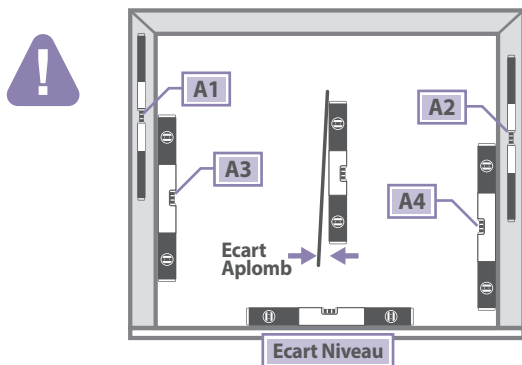

Ecarts des Aplombs	Vérification	Action
A1 = mm	Aplomb du volet	<input type="checkbox"/> Si la mesure aplomb donne un écart INFÉRIEUR à 2 mm/ml. • <u>Pose conforme</u> <input type="checkbox"/> Si la mesure aplomb donne un écart SUPÉRIEUR à 2 mm/ml. • <u>Reprendre la pose</u>
A2 = mm		
A3 = mm		
A4 = mm		
Niveau mm		

3_DEBALLAGE DU COLIS

Déballer la porte de garage et contrôler les pièces, poser le coffre sur le carton pour éviter d'abîmer l'ensemble.

4_PRÉPARATION DES COULISSES

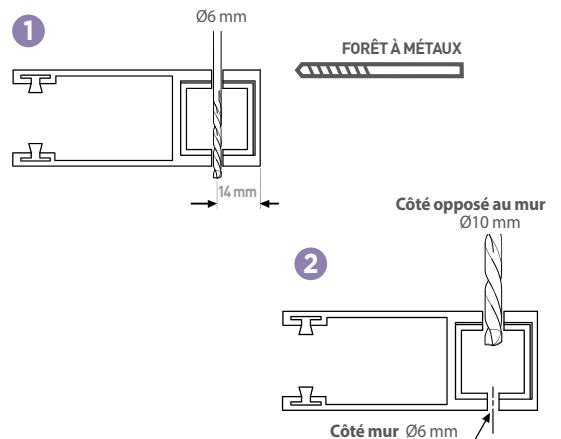
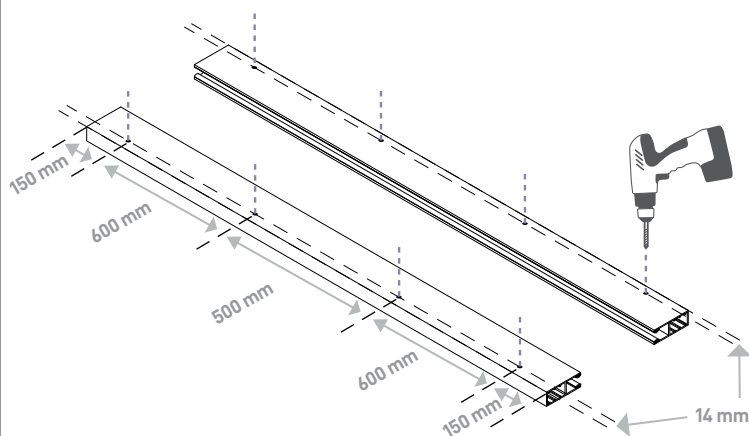

5_INSERTION DANS LES COULISSES

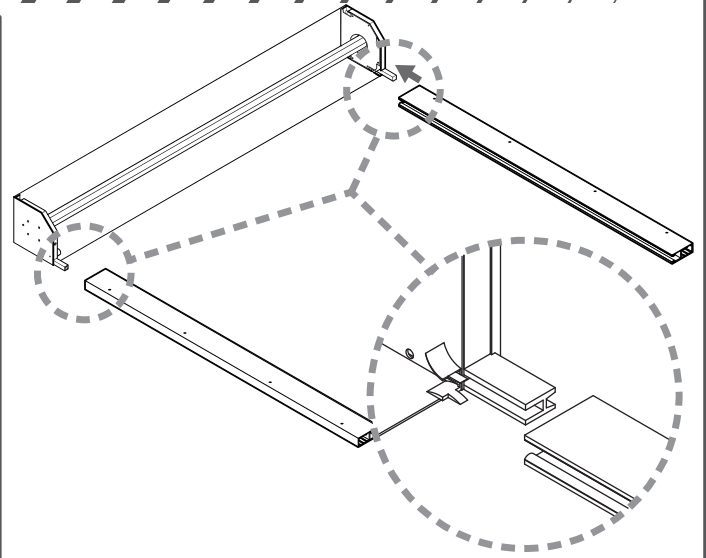
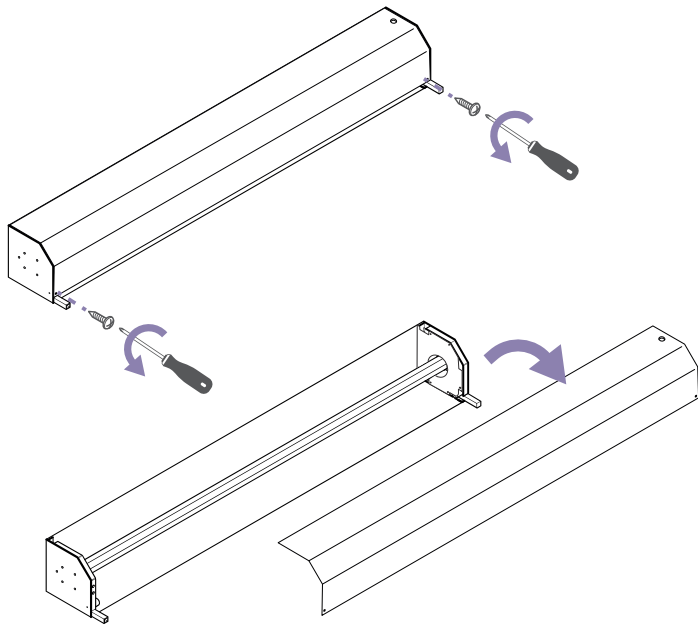

6_PRÉSENTATION DE LA PORTE

Ne pas lever l'ensemble en vous aidant des coulisses.
Soulever en le tenant par le coffre tout en maintenant les coulisses.

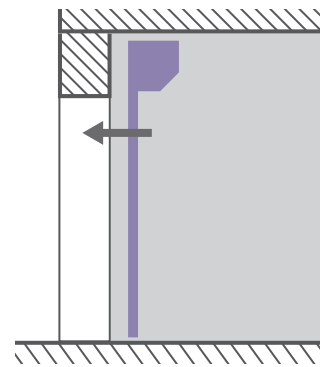
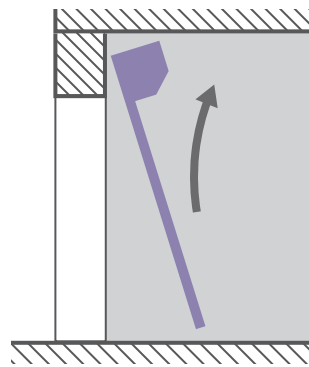
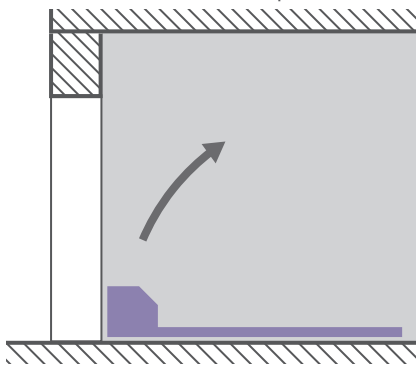

7_CONTROLER LA FIXATION DE LA PORTE

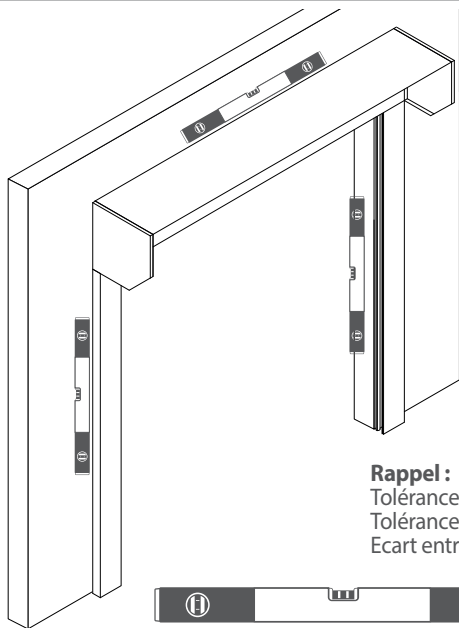

Rappel :
Tolérance horizontale : 2 mm/ml
Tolérance verticale : 2 mm/ml
Ecart entre les diagonales : 2 mm/ml

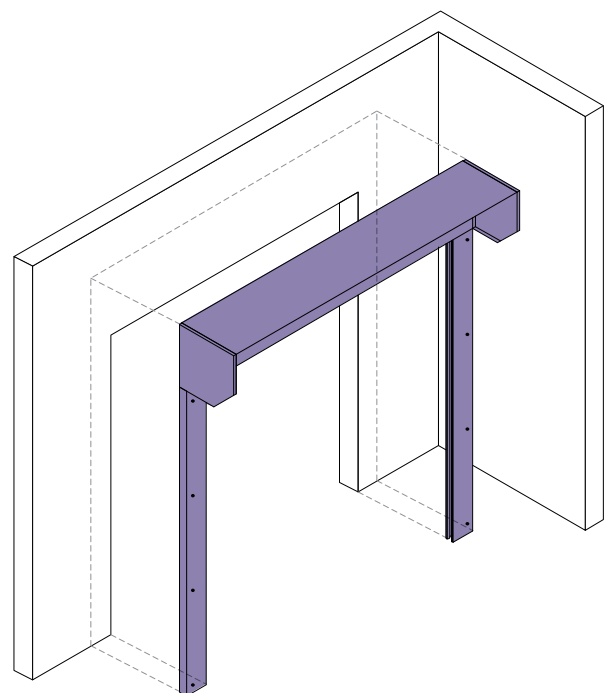

- Vérifier la mesure de la planéité de la porte de garage ainsi que la largeur et hauteur de passage. Utiliser un niveau d'au moins un mètre. La planéité est mesurée entre le niveau et le dormant, et doit rester dans la tolérance de la norme en mètre linéaire (mm/ml).

8_TRAÇAGE DES FIXATIONS DE COULISSES

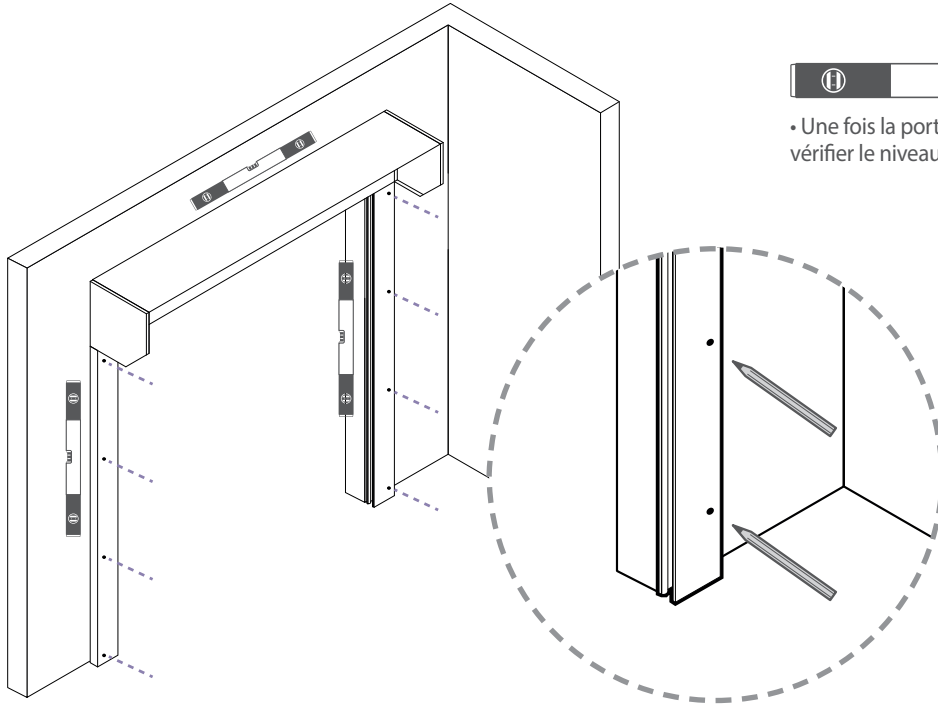

- Une fois la porte présentée à son emplacement, vérifier le niveau de l'ensemble (coffre, coulisses, etc.)

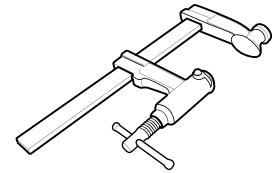

- Marquer les emplacements réservés aux fixations des coulisses.
- Utiliser les serres-joints pour maintenir les coulisses au niveau du tableau et faire le traçage correctement.

9_PERÇAGE DES FIXATIONS DE COULISSES

- 1** Reposer le coffre sur le carton au sol afin de ne pas l'abîmer. Percer avec un foret de Ø8mm aux marquages fait précédemment et installer les chevilles. Selon votre système de fixation.

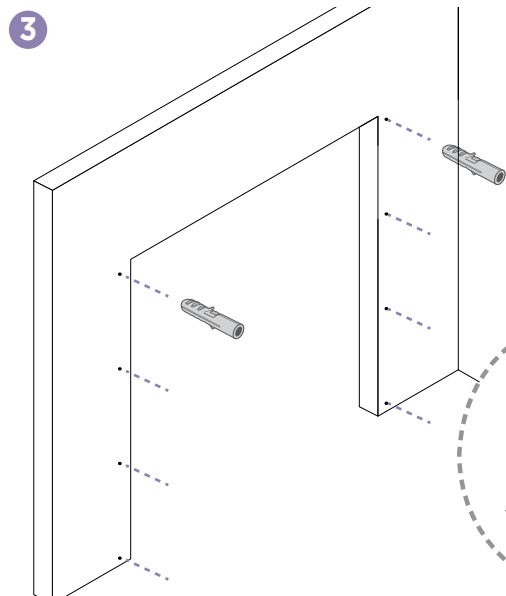
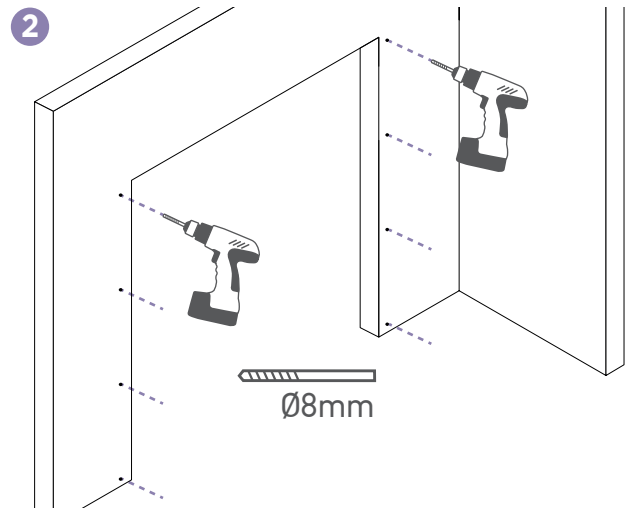
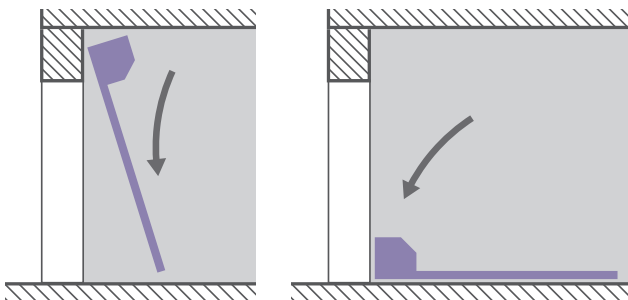

! Il est de la responsabilité de l'installateur de vérifier que l'endroit où va être fixée la porte ainsi que le mode et type de fixation à la structure soit sûr et adéquat.

Mur en briques	Mur en béton	Mur en bois	Mur sur panne acier
Vis non incluse!	Vis non incluse!	Vis non incluse!	Vis non incluse!
Ø5x50mm et cheville	Ø5x50mm et cheville	Vis Ø5 X 50mm	Vis Ø5 X 50mm

10_FIXATION DE LA PORTE



Avant la fixation de la porte de garage :

- Vérifier que le coffre est bien emboîté dans les coulisses, le retour du coffre haut doit venir sur le devant de la coulisse comme sur le schéma (ci-contre).

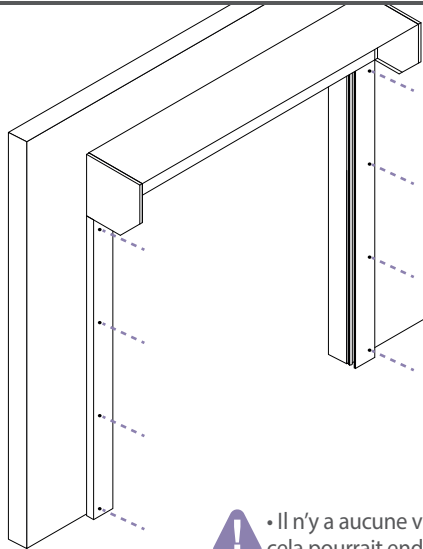
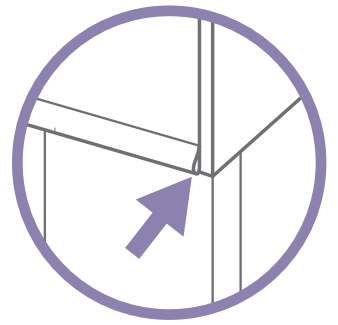

Utiliser des serres-joints pour assurer le serrage.

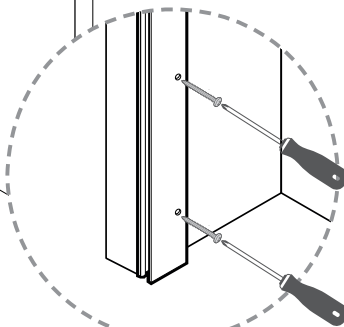
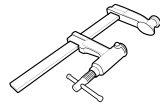

• Il n'y a aucune visserie à ajouter lors de la pose du coffre, cela pourrait endommager la porte lors de son fonctionnement.

• Finissez la pose en insérant les caches (non fournis) sur les coulisses afin de masquer les trous de perçages

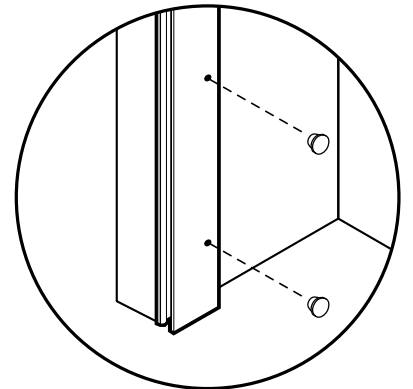

11_PRÉPARATION ET MISE EN PLACE DU TABLIER

1

Assembler le tablier :

- Pour ne pas abimer les lames, assurez-vous que le sol soit bien propre et dépoussiéré ou placer les lames sur des cartons.
- Glisser les lames dans les ergots (voir schéma ci-dessous) en commençant par le haut du tablier et en terminant par la barre palpeuse. Les lames vous sont livrées assemblées par lots de 3 lames.

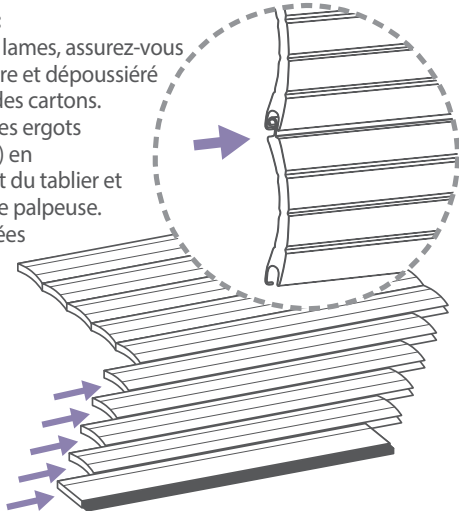

2

• Rouler le tablier en commençant par les lames du haut vers la barre palpeuse.

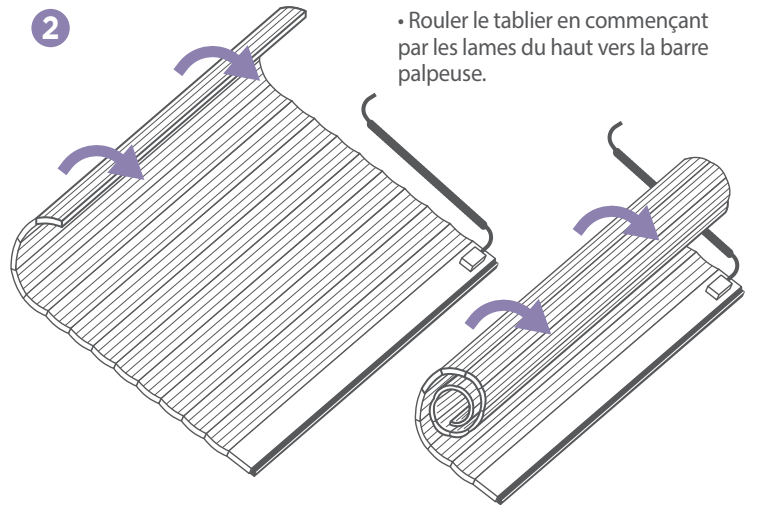

3

• Enfiler le tablier dans les coulisses en commençant par la barre palpeuse.

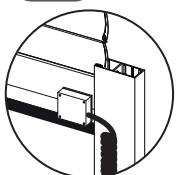

! Le boîtier de la barre palpeuse doit être à l'intérieur.

! Pour éviter de rayer les lames lors de la mise en place du tablier, poser une protection sur le tube (type drap ou tissu).

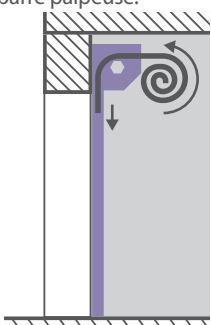

4

Lorsque les 3/4 du tablier sont en place, bloquer le tablier et glisser les attaches sur la première lame **SANS les fixer au tube !**

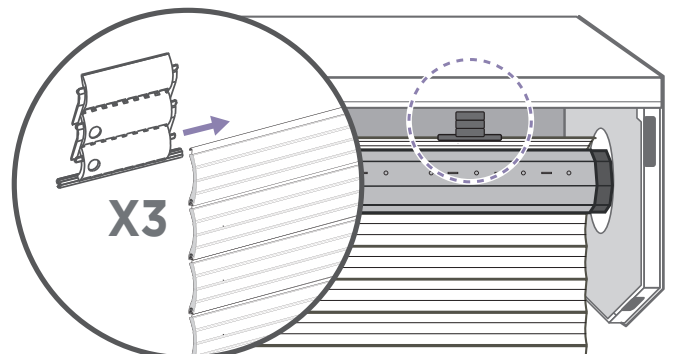
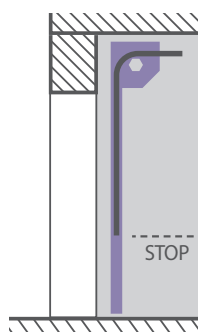

12 RÉGLAGE DU POINT BAS



NE PAS FIXER LES ATTACHES LAMES AVANT CETTE ÉTAPE, SOUS PEINE DE LES ENDOMMAGER !



REMARQUE : NE PAS PASSER CETTE ÉTAPE. SANS ELLE, LES BUTÉES NE SERONT PAS GARDÉES EN MÉMOIRE.

Pour régler le point BAS du moteur (porte fermée), réaliser le montage suivant :

- Raccorder les 3 fils du moteur sur le secteur à l'aide d'un domino.

⚠ ASSUREZ VOUS QUE LE COURANT SOIT COUPÉ !

- Mettre le moteur sous tension (brancher votre prise).
L'axe du moteur tourne dans le sens descende.
Après un certains temps, il s'arrête en son point le plus bas.

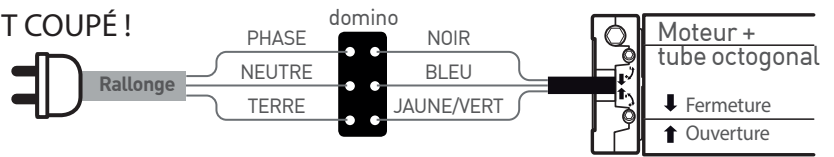

- Une fois le moteur en son point bas, affiner l'ajustement du tube en le remontant légèrement à l'aide de la tige de réglage souple, pour être face aux lumières rectangulaires.

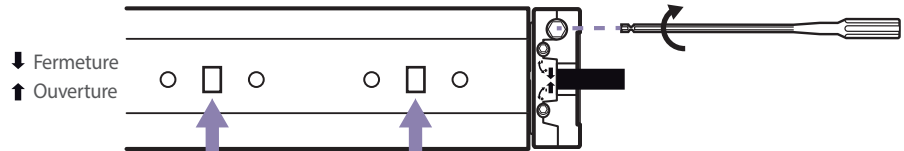

13 POSITIONNER LES ATTACHES LAMES SUR LE TUBE.



POUR BIEN FIXER LES ATTACHES LAMES : VOUS DEVEZ REMONTER LE TABLIER À LA MAIN POUR AVOIR LE JEU NÉCESSAIRE POUR BIEN ENCLENCHER LES ATTACHES.

VOUS POUVEZ METTRE UNE CALE POUR LE MAINTENIR LE TEMPS DE LA POSE DES ATTACHES LAMES. À RETIRER AVANT DE PASSER AUX ÉTAPES SUIVANTES.

- GLISSER LES 3 ATTACHES LAMES (16) DANS LA PLUS HAUTE LAME DU TABLIER.

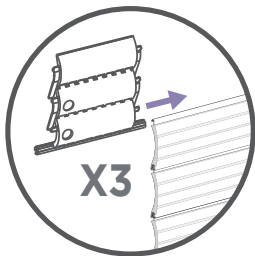

- 1 • Libérer les deux ergots en métal de l'attache.

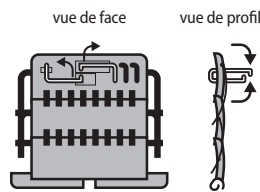

- 2 • Présenter votre attache face au tube (à l'emplacement souhaité).
Enclencher l'ergot droit dans une lumière rectangulaire.

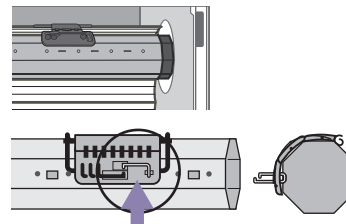

- 3 • En fonction de l'emplacement de la seconde lumière, placer l'ergot gauche dans l'un des trois emplacements prévus à cet effet. Enclencher l'ergot gauche.

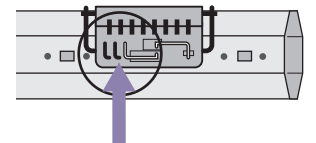

- Répéter l'opération avec chaque attache lame. Distance maxi entre chaque attache lame : 80cm.

14 RÉGLAGE DU POINT HAUT

⚠ ASSUREZ VOUS QUE LE COURANT SOIT COUPÉ !

Remplacer dans le branchement réalisé précédemment, le fil NOIR par le fil MARRON (voir le schéma ci-dessous).

- Mettre la tige de réglage souple (23) dans la molette BASSE.
- Faire 10 tours dans le sens inverse des aiguilles d'une montre.

Mettre le courant pour réaliser un essai.

Si le moteur ne s'arrête pas avant la butée haute, veiller à l'arrêter (couper le courant) avant que les lames ne ressortent des coulisses.

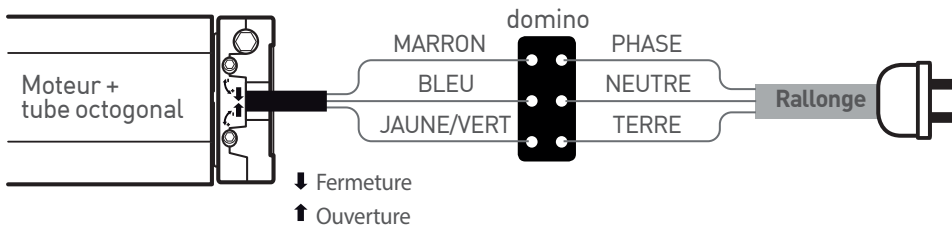

⚠ 2 POSSIBILITÉS

POSSIBILITÉ 1

- La porte s'arrête avant les 2/3 de l'ouverture.
- Laisser le moteur sous tension.
- Tourner à la main doucement la molette basse dans le sens des aiguilles d'une montre.
- Régler l'ouverture en laissant la totalité de la lame finale dans les coulisses.

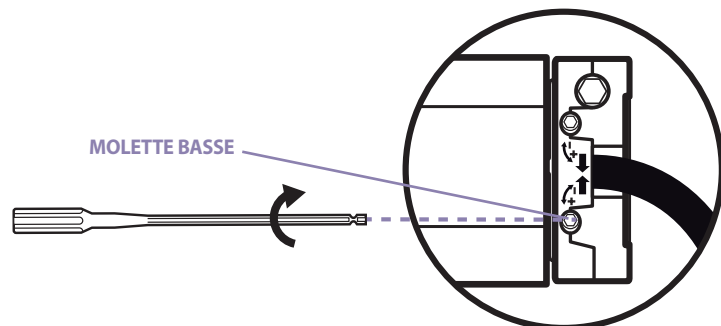

POSSIBILITÉ 2

- La porte ne s'arrête pas avant les 2/3 de l'ouverture.
- Couper l'alimentation avant ouverture complète de la porte.
- Remplacer le branchement du fil marron moteur, par le fil noir.
- Remettre sous tension.
- Laisser la porte se refermer complètement (la porte s'arrête à la butée basse).
- Couper l'alimentation.
- Effectuer 10 tours sur la molette basse dans le sens inverse des aiguilles d'une montre.
- Puis rebrancher le fil marron du moteur à la place du noir.
- Remettre sous tension.
- Refaire un essai d'ouverture.
- Répéter cette opération jusqu'à l'arrêt de la porte avant son ouverture complète.
- Puis reprendre le cas n°1.

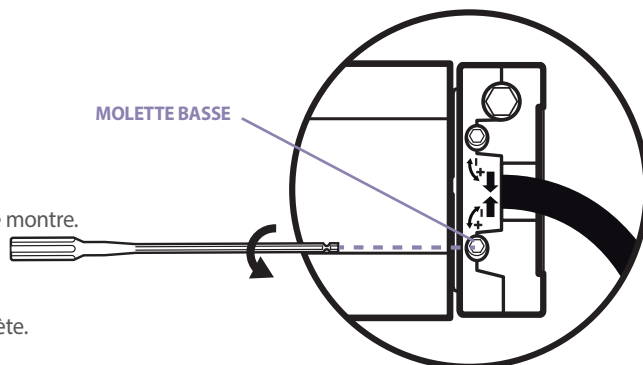

Tourner la molette jusqu'à la hauteur désirée,
ATTENTION : Assurez vous que la barre palpeuse reste bien dans la coulisse.



Faire descendre le tablier en position basse avant de continuer.
Il est impératif que le tablier soit fermé, avant de faire les PARAMÉTRAGE (étape 15).

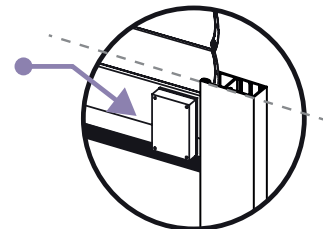

15_MISE EN PLACE DE LA CENTRALE

Pour fixer le boîtier de la centrale sur le mur, respecter les distances pour un fonctionnement optimal de l'installation. Positionner les câbles du anti chute et du moteur conformément à la NFC15100 (à l'aide de goulotte ou tube IRL).

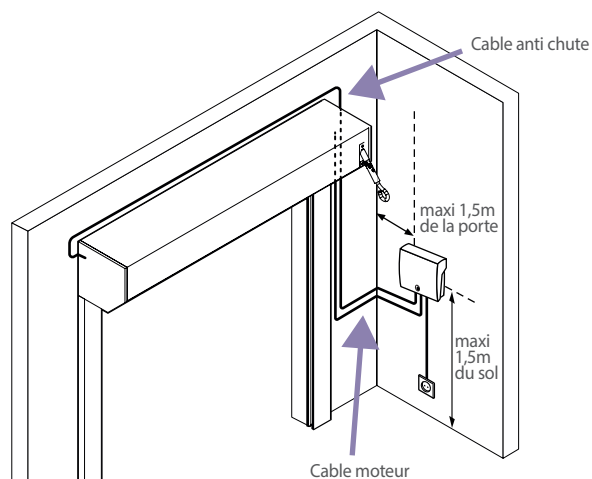

1

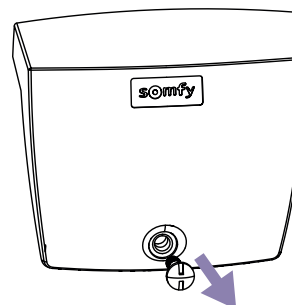

2

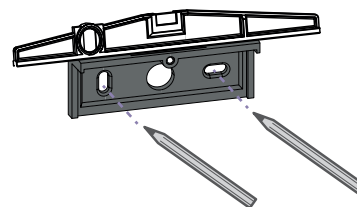

3

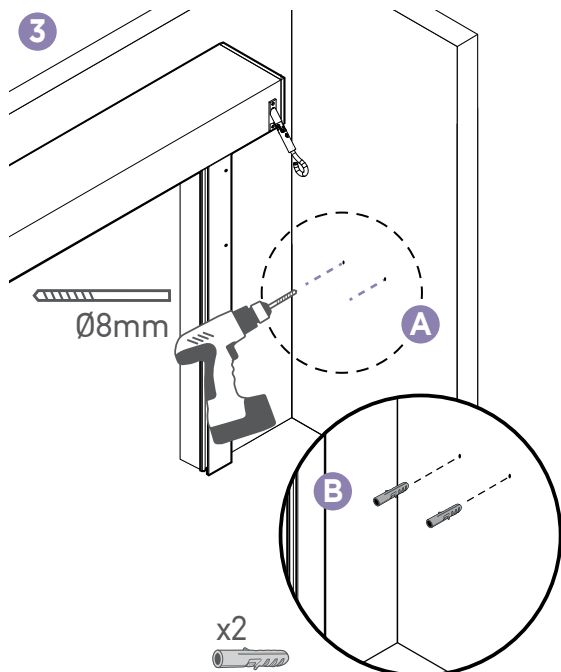

4

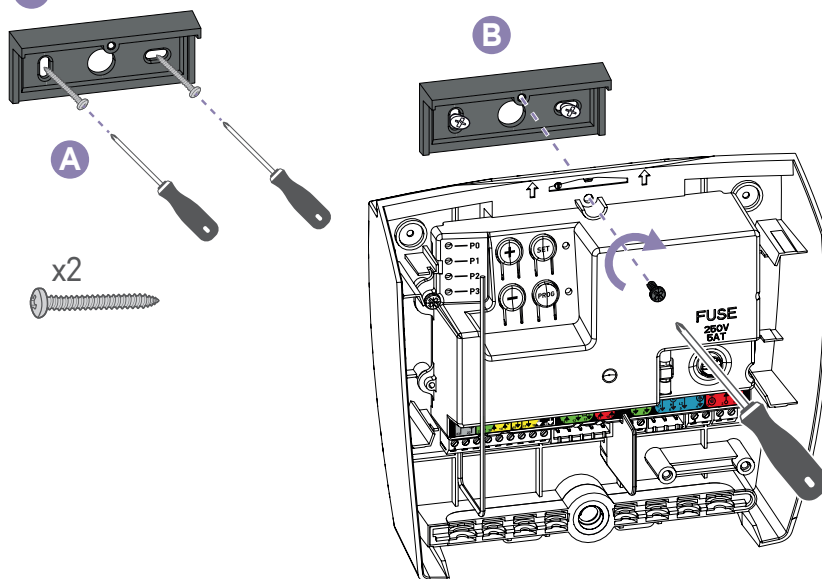

16_RACCORDEMENT ÉLECTRIQUE

Fixer le boîtier de la centrale sur le mur, respecter les distances pour un fonctionnement optimal de l'installation. Respecter la NF C15100.



1 • Branchement moteur.

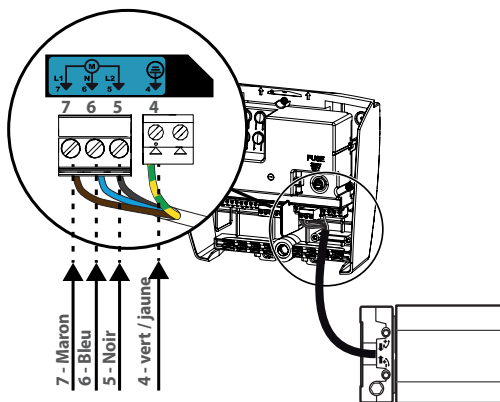

2 • Branchement anti-chute.

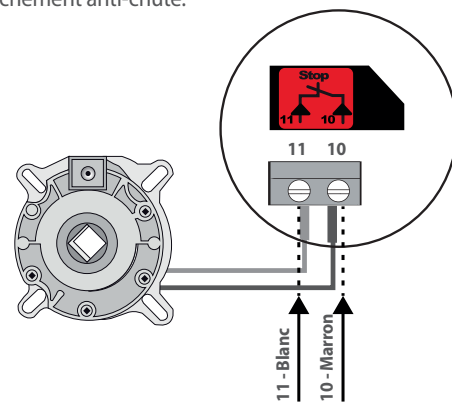

3 • Branchement alimentation (fait en usine).

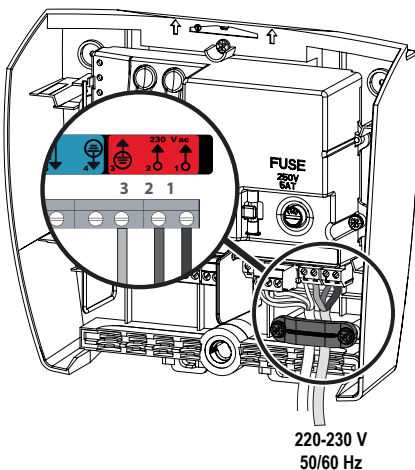

4 • Branchement barre palpeuse.

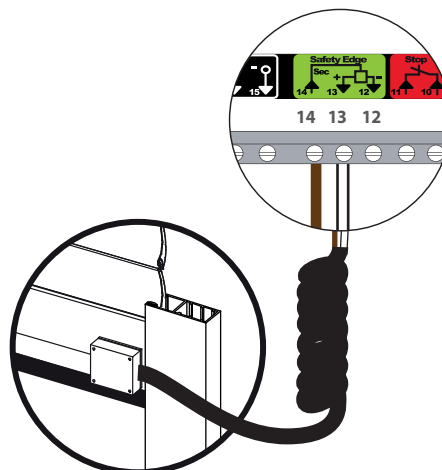

5 Ne pas retirer le shunt !

Il est possible d'ajouter des accessoires tel qu'un boîtier à clef et bouton poussoir. Branchements bornes 20 et 21.

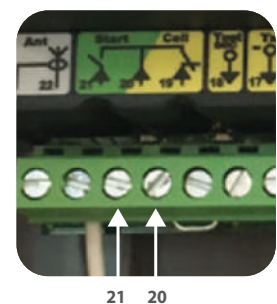

17_VÉRIFICATION SENS DE ROTATION ET FIN DE COURSE DU MOTEUR



- 1 - Vérifier le câblage et le serrage de la centrale.
- 2 - Mettre le produit sous tension : la led «POWER» s'allume.
- 3 - Vérifier le sens de rotation du moteur :
 - Rester appuyé sur la touche «SET», jusqu'à un va-et-vient du moteur (la led «POWER» clignote).
 - Utiliser les touches «+» et «-», pour vérifier le sens de rotation du moteur.
 Si le fonctionnement est inversé, rester appuyé simultanément sur les touches «+» et «-», jusqu'à un va-et-vient du moteur (le sens de rotation est à présent correct).
- 4 - Vérifier les fins de course en utilisant les touches «+» et «-».
- 5 - Après avoir effectué ces étapes, rester appuyé sur la touche «SET», jusqu'à un va-et-vient du moteur.

Retrouvez nos vidéos de montage sur Youtube :



18_PARAMETRAGE BARRE PALPEUSE

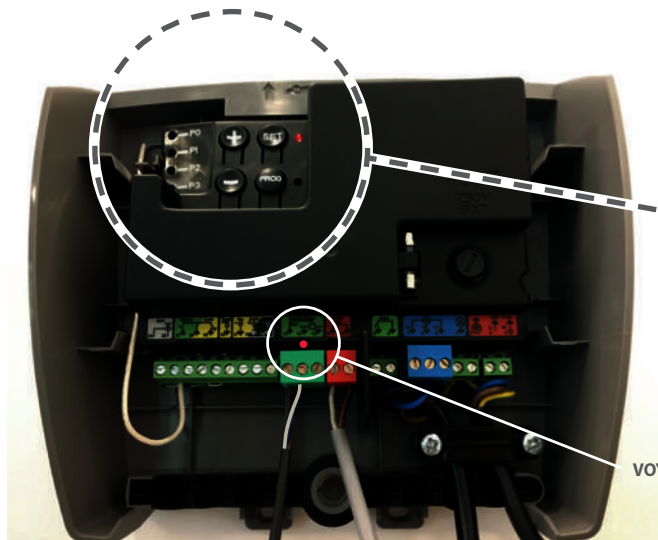

VOYANT BARRE PALPEUSE



Le voyant barre palpeuse s'allume dès la mise sous tension, celui-ci indique que la centrale est en sécurité.

- 1 - Appuyer 3 fois sur le bouton «SET» pour arriver en «P2» (la LED «P2» clignote 2 sec.) : La LED «P2» clignote 1 fois puis s'éteint.
 - 2 - Appuyer 1 fois sur le bouton «+» : la LED «P2» clignote 2 fois puis s'éteint.
 - 3 - Appuyer 1 fois sur le bouton «+» : la LED «P2» clignote 3 fois puis s'éteint.
 - 4 - Valider le paramétrage en restant appuyant sur la touche «SET» (la LED «P2» clignote 2 fois)
- Le paramétrage est validé, le voyant barre palpeuse s'éteint.

Si le voyant reste allumé, recommencer l'étape 1, puis utiliser le bouton «+» jusqu'à ce que la LED «P2» clignote 3 fois. Et valider avec l'étape 6.

Si lors de la fermeture, la porte se réouvre légèrement, il faut réduire la fin course de fermeture.

Retrouvez nos vidéos de montage sur Youtube :



19_TELECOMMANDE

PROGRAMMATION :

- 1 - Appuyer sur le bouton «PROG» jusqu'à ce que la LED s'allume.
- 2 - Appuyer sur le bouton gauche de la télécommande, jusqu'à ce que la LED «PROG» clignote et s'éteigne.

Recommencer l'opération avec la deuxième télécommande.

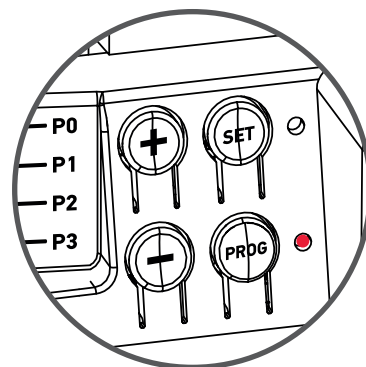

RÉINITIALISATION :

Rester appuyé sur la touche «PROG» jusqu'à ce que la LED «PROG» clignote.

Type de la pile : 3V CR 2430

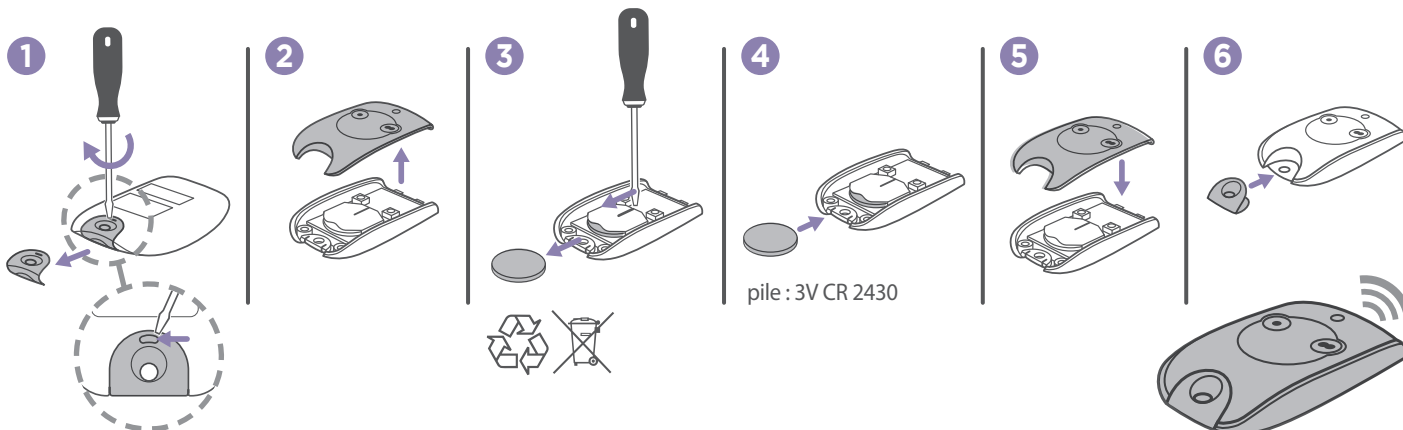

20_REINITIALISATION DE LA CENTRALE

Appuyer sur le bouton «SET» (8 à 10 sec.) jusqu'à ce que la LED clignote rapidement.

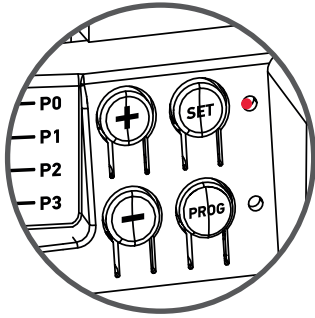

21_CHANGEMENT DU FUSIBLE

Si produit hors tension même quand il est branché :

- Dévisser le porte fusible en tournant d'un quart de tour et changer le fusible (réf: 5AL 230V)

Fusible de rechange

Porte fusible

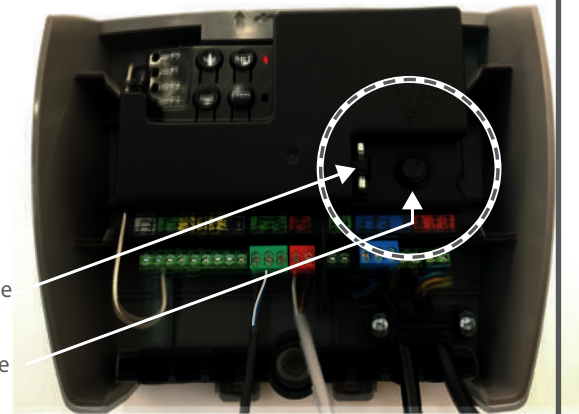

22_MISE EN PLACE DU COFFRE ET DE L'ANNEAU DE SECOURS

Avant la fermeture du coffre :

• Vérifier que le linteau ne modifie pas la position du coffre, cela pourrait endommager le tablier lors du fonctionnement de la porte. Merci de respecter ce point de contrôle pour éviter tout phénomène de « rayures » sur le tablier. Si ces conditions ne sont pas respectées, il n'y aura aucune prise en charge en garantie.

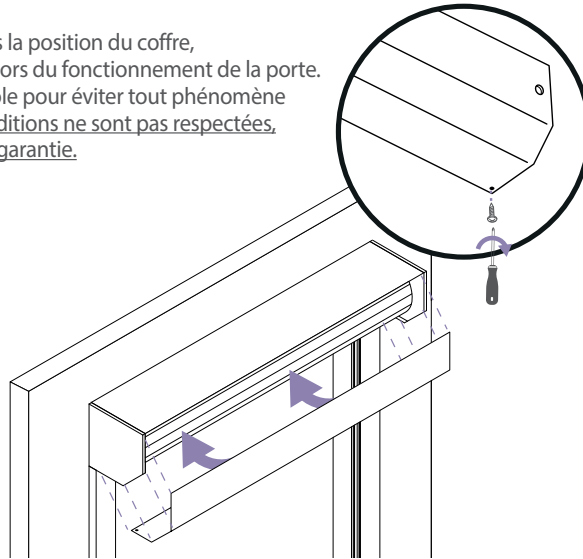
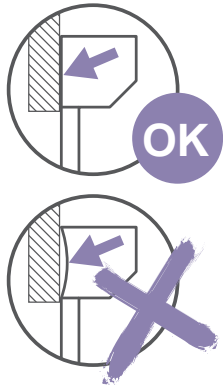

- Insérer la tige de l'anneau de secours dans le moteur (voir schéma).

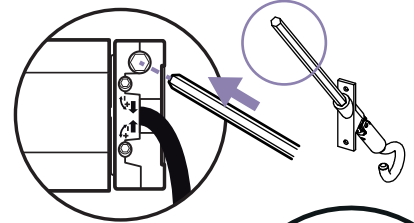

- Visser l'anneau de secours sur le coffre (La visserie se trouve dans le carton de la centrale).

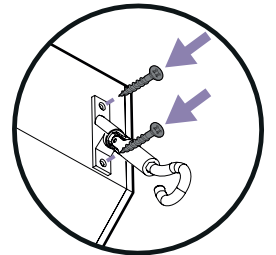

LA MANOEUVRE DE SECOURS NE DOIT ETRE UTILISEE QU'EN CAS DE NECESSITE. (panne de courant ou soit impossibilité de faire fonctionner la porte en automatique)

- Le moteur ne doit pas être sous tension.
- Veiller à garder votre manivelle de secours à proximité de la porte.
- Pour utiliser la manoeuvre de secours, prendre la manivelle, l'accrocher à la sortie du coffre puis tourner afin de monter ou de descendre la porte enroulable.

- La manoeuvre de secours doit être utilisée dans l'intégralité de son cycle : MONTEE + DESCENTE Redescendez la porte jusqu'en position initiale afin de ne pas dérégler les butées de fin de course.

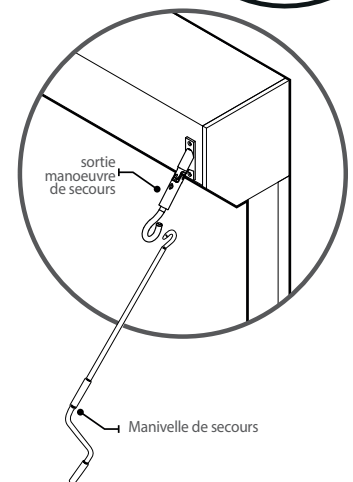

23_FINITION

Oter les films de protection sur le coffre et les coulisses.
Faire un joint de silicone de finition au niveau des coulisses.

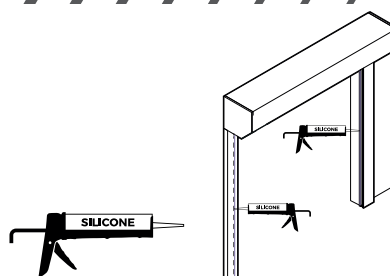

● La porte de garage ne réagit pas lors d'un appui sur la télécommande :

- Vérifier que le voyant de la télécommande s'allume lors de l'appui sur le bouton.
Si non, remplacer les piles et réessayer.
- Vérifier les branchements de la centrale (page 11).
- Vérifier si un ou des voyants sont allumés.

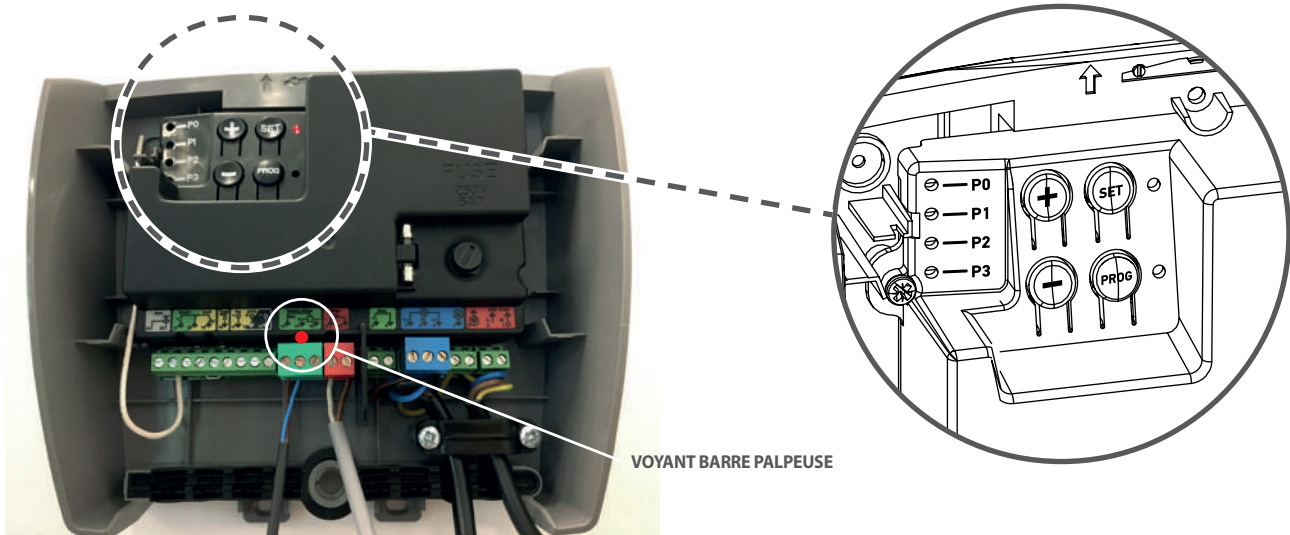

Le voyant barre palpeuse s'allume dès la mise sous tension, celui-ci indique que la centrale est en sécurité. Il faut donc veiller à régler la centrale avant de signaler un défaut au SAV (voir N18 Page 12).

Le voyant s'allume normalement lorsqu'il y a un contact avec la barre palpeuse.

Si ce dernier reste allumé, il faut revoir si le paramètre P2 clignote bien 3 fois dans le menu SET (voir Page 12).

S'il est toujours allumé, alors il faut vérifier :

- Que le sol est bien plan, un défaut de planéité, un caillou ou tout autre petit obstacle peut causer une «fausse» détection.
- Que le joint palpeur ne soit pas coupé, endommagé, croquer.

- Vérifier que le moteur fonctionne correctement (reprendre les branchements en direct Page 9).

Si le problème n'est pas résolu après ces quelques vérifications, contacter le SAV Protecta.

● Les lames de la porte se griffe à l'usage :

- Vérifier la pose de la porte, notamment au niveau du linteau. Une déformation de ce dernier peut entraîner un frottement entre le coffre et les lames.

25_CONSIGNES DE SÉCURITÉ

- Cet appareil peut être utilisé par des enfants âgés d'au moins 8 ans et par des personnes ayant des capacités physiques, sensorielles ou mentales réduites ou dénuées d'expérience ou de connaissance, s'ils (si elles) sont correctement surveillé(e)s ou si des instructions relatives à l'utilisation de l'appareil en toute sécurité leur ont été données et si les risques encourus ont été appréhendés. Les enfants ne doivent pas jouer avec l'appareil. Le nettoyage et l'entretien par l'utilisateur ne doivent pas être effectués par des enfants sans surveillance.
- Si le câble d'alimentation est endommagé, il doit être remplacé par le fabricant, son service après-vente ou des personnes de qualification similaire afin d'éviter un danger.

MISE EN GARDE : Instructions importantes de sécurité. Il est important pour la sécurité des personnes de suivre toutes les instructions. Conserver ces instructions.

- Ne pas laisser les enfants jouer avec les dispositifs de commande de la porte. Mettre les télécommandes hors de portée des enfants;
 - Surveiller la porte en mouvement et maintenir les personnes éloignées jusqu'à ce que la porte soit complètement ouverte ou fermée;
 - Faire attention en utilisant le dispositif de dépannage manuel car une porte ouverte peut retomber rapidement du fait de ressorts faibles ou cassés, ou être mal équilibrée;
 - Vérifier fréquemment l'installation, notamment les câbles, les ressorts et les fixations, pour déceler tout signe d'usure, de détérioration ou de mauvais équilibrage.
- Ne pas utiliser le système si une réparation ou un réglage est nécessaire car un défaut dans l'installation ou une porte mal équilibrée peut provoquer des blessures;
- Tous les 6 mois, vérifier que la motorisation change de sens lorsque la porte rencontre un objet de 50 mm de haut placé sur le sol. Régler, si nécessaire, et revérifier car un mauvais réglage peut présenter un risque (si ce n'est pas le cas, faite appel à un professionnel).

MISE EN GARDE : Instructions importantes de sécurité. Suivre toutes les instructions, car une installation incorrecte peut conduire à des blessures graves.

- Avant d'installer la motorisation (de faire la mise sous tension), enlever toutes les cordes ou chaînes inutiles et mettre hors service tout équipement
- Avant d'installer la motorisation (de faire la mise sous tension), vérifier que la porte est en bonne condition mécanique;
- Il est recommandé de ranger le dispositif de manœuvre à proximité immédiate de la porte.
- Installer tout dispositif de commande fixe à une hauteur d'au moins 1,5 m et en vue de la porte mais éloigné des parties mobiles;
- Après installation, s'assurer que le mécanisme est correctement réglé et que la motorisation change de sens lorsque la porte rencontre un objet de 50 mm de hauteur placé sur le sol (si ce n'est pas le cas, faites appel à un professionnel).
- Après installation, s'assurer que les parties de la porte ne viennent pas en débord au-dessus d'un trottoir ou d'une chaussée accessibles au public.

26 DÉCLARATION DES PERFORMANCES (DOP) ET DÉCLARATION CE

Déclaration des performances N°1-PG-2022

1. Code d'identification unique du produit type : Porte de Garage aluminium motorisée

2. Usage prévu : Porte de garage motorisée, sans caractéristique coupe-feu, ni pare-fumée, destinée à être installée dans les zones accessibles aux personnes et dont l'utilisation principale prévue est de permettre l'accès des marchandises et des véhicules accompagnés ou conduits par des personnes, en toute sécurité, dans des garages en zone d'habitation.

3. Nom, raison sociale et adresse de contact du fabricant :



GCVN PROTECTA
7 Rue Nationale
59710 PONT A MARCQ
France

4. Nom et adresse de contact du mandataire : Non applicable

5. Systèmes d'évaluation et de vérification de la constance des performances : Système 3

6. Identification de l'organisme notifié, tâche et certificats délivrés pour les produits couverts par une norme harmonisée : Non applicable

7. Cas des produits couverts par une évaluation technique européenne : Non applicable

8. Performances déclarées :

Caractéristiques essentielles	Performances	Spécifications techniques harmonisées
Étanchéité à l'eau	Classe 1	EN 13241+A2 : 2016 Porte et portails industriels, commerciaux et de garage
Dégagement de substances dangereuses	NPD*	
Résistance thermique	NPD*	
Résistance à la charge due au vent	Classe 2	
Ouverture en toute sécurité (pour les portes à déplacement vertical)	Réussite	
Définition de la géométrie des composants en verre	NPD*	
Résistance mécanique et stabilité	Réussite	
Efforts de fonctionnement (pour les portes motorisées)	Réussite	
Perméabilité à l'air	NPD*	
Durabilité de l'étanchéité à l'eau, de la résistance thermique et de la perméabilité à l'air par rapport à la dégradation	NPD*	

***Performance Non Déclarée**

Les performances du produit identifié ci-dessus sont conformes aux performances déclarées. Conformément au règlement (UE) n°305/2011, la présente déclaration des performances est établie sous la seule responsabilité du fabricant mentionné ci-dessous.

Signé pour le fabricant et en son nom par :

A Pont-A-Marcq, le 18/11/2022

MADECO SARL
Capital de 300 000 €
7, rue Nationale, CS 30007
59710 PONT-A-MARCQ - France
SIRET : 410 882 732 00044
RCS Lille Métropole
Tél. : (+33) 03 20 18 02 06

Yves DIABAT,
Directeur des achats

Nous,

GCVN PROTECTA
7 Rue Nationale
59710 PONT-A-MARCO
France

Garantissons et déclarons que les produits suivants :

Nom du produit	Gencod
LDD PORT GAR ENROUL AMBRE 2 X 2.40M BLANC	3660212600008
LDD PORTE GAR ENROUL AMBRE 2 X 2.40M GRIS	3660212600015
LDD PG ENROUL AMBRE HUBLOT 2 X 2.40M BLANC	3660212600022
LDD PG ENROUL AMBRE HUBLOT 2 X 2.40M GRIS	3660212600039
LDD PORTE GAR ENROUL AMBRE 2 X 3M BLANC	3660212600046
LDD PORTE GAR ENROUL AMBRE 2 X 3M GRIS	3660212600053
LDD PORT GAR ENROUL AMBRE HUB 2 X 3M BLANC	3660212600060
LDD PORTE GAR ENROUL AMBRE HUB 2 X 3M GRIS	3660212600077
LDD PORT GAR ENROUL AMBRE 3 X 3M BLANC	3660212600084
LDD PG ENROUL AMBRE 2.12 X 2.40M BLANC	3660212600091
LDD PG ENROUL AMBRE 2.12 X 2.40M GRIS	3660212600107
PORTE GARAGE ENROUL AGATE 2 X 2.40M GRIS	3660212600114
PORTE GARAGE ENROUL FIRST 2 X 2.40M BLANC	3660212600121
PORTE GARAGE ENROUL FIRST 2 X 2.40M GRIS	3660212600145
PORTE GARAGE ENROUL AGATE 2 X 2.40M BLANC	3660212600312

Sont conformes aux directives :

2006/42/CE directive Machine
2014/53/UE Directive RTTE
2011/65/EU Directive RoHS

Et que leur conformité a été évaluée selon les normes applicables en vigueur :

EN 60335-1 : 2012 + A1 : 2014
EN 60335-2-95 : 2015
EN 62233 : 2008
EN 62479 : 2010
EN 301489-1 v2.2.3
EN 301489-3 v2.1.1
EN 61000-3-2 : 2018
EN 61000-3-3 : 2013
EN 300 220-1 v3.1.1
EN 300 220-2 v3.1.1

Fait à PONT-A-MARCO, le 18/11/2022

G.C.N.V. PROTECTA SAS
Capital de 99 967 €
7 rue Nationale
59710 PONT A MARCO - France
SIRET : 420 520 256 00041
RCS Lille Métropole
tél : (+33) 03 20 87 54 82
Yves Diabat,
Directeur des achats



DONNÉES DE L'ENTREPRISE DE MAINTENANCE

Nom	Tél
Adresse	Métier

CONTROLE DE L'INSPECTION

Date de révision	prochaine revision le		
Controle	Correct	Incorrect	Observations
Contrôler la structure de fixation de la porte sur le mur (coulisses)			
Vérifier le bon fonctionnement de l'ouverture et la fermeture de la porte (fin de courses haut et bas)			
Vérifier le fonctionnement du système de sécurité (barre palpeuse)			
Vérifier le mécanisme manuel d'urgence (manivelle de secours)			
Vérifier le fonctionnement souple des attaches			

DONNÉES DE L'ENTREPRISE DE MAINTENANCE

Nom	Tél
Adresse	Métier

CONTROLE DE L'INSPECTION

Date de révision	prochaine revision le		
Controle	Correct	Incorrect	Observations
Contrôler la structure de fixation de la porte sur le mur (coulisses)			
Vérifier le bon fonctionnement de l'ouverture et la fermeture de la porte (fin de courses haut et bas)			
Vérifier le fonctionnement du système de sécurité (barre palpeuse)			
Vérifier le mécanisme manuel d'urgence (manivelle de secours)			
Vérifier le fonctionnement souple des attaches			

DONNÉES DE L'ENTREPRISE DE MAINTENANCE

Nom	Tél
Adresse	Métier

CONTROLE DE L'INSPECTION

Date de révision	prochaine revision le		
Controle	Correct	Incorrect	Observations
Contrôler la structure de fixation de la porte sur le mur (coulisses)			
Vérifier le bon fonctionnement de l'ouverture et la fermeture de la porte (fin de courses haut et bas)			
Vérifier le fonctionnement du système de sécurité (barre palpeuse)			
Vérifier le mécanisme manuel d'urgence (manivelle de secours)			
Vérifier le fonctionnement souple des attaches			

DONNÉES DE L'ENTREPRISE DE MAINTENANCE

Nom	Tél
Adresse	Métier

CONTROLE DE L'INSPECTION

Date de révision	prochaine revision le		
Controle	Correct	Incorrect	Observations
Contrôler la structure de fixation de la porte sur le mur (coulisses)			
Vérifier le bon fonctionnement de l'ouverture et la fermeture de la porte (fin de courses haut et bas)			
Vérifier le fonctionnement du système de sécurité (barre palpeuse)			
Vérifier le mécanisme manuel d'urgence (manivelle de secours)			
Vérifier le fonctionnement souple des attaches			

DONNÉES DE L'ENTREPRISE DE MAINTENANCE

Nom	Tél
Adresse	Métier

CONTROLE DE L'INSPECTION

Date de révision	prochaine revision le		
Controle	Correct	Incorrect	Observations
Contrôler la structure de fixation de la porte sur le mur (coulisses)			
Vérifier le bon fonctionnement de l'ouverture et la fermeture de la porte (fin de courses haut et bas)			
Vérifier le fonctionnement du système de sécurité (barre palpeuse)			
Vérifier le mécanisme manuel d'urgence (manivelle de secours)			
Vérifier le fonctionnement souple des attaches			

DONNÉES DE L'ENTREPRISE DE MAINTENANCE

Nom	Tél
Adresse	Métier

CONTROLE DE L'INSPECTION

Date de révision	prochaine revision le		
Controle	Correct	Incorrect	Observations
Contrôler la structure de fixation de la porte sur le mur (coulisses)			
Vérifier le bon fonctionnement de l'ouverture et la fermeture de la porte (fin de courses haut et bas)			
Vérifier le fonctionnement du système de sécurité (barre palpeuse)			
Vérifier le mécanisme manuel d'urgence (manivelle de secours)			
Vérifier le fonctionnement souple des attaches			

DONNÉES DE L'ENTREPRISE DE MAINTENANCE

Nom	Tél
Adresse	Métier

CONTROLE DE L'INSPECTION

Date de révision	prochaine revision le		
Controle	Correct	Incorrect	Observations
Contrôler la structure de fixation de la porte sur le mur (coulisses)			
Vérifier le bon fonctionnement de l'ouverture et la fermeture de la porte (fin de courses haut et bas)			
Vérifier le fonctionnement du système de sécurité (barre palpeuse)			
Vérifier le mécanisme manuel d'urgence (manivelle de secours)			
Vérifier le fonctionnement souple des attaches			

DONNÉES DE L'ENTREPRISE DE MAINTENANCE

Nom	Tél
Adresse	Métier

CONTROLE DE L'INSPECTION

Date de révision	prochaine revision le		
Controle	Correct	Incorrect	Observations
Contrôler la structure de fixation de la porte sur le mur (coulisses)			
Vérifier le bon fonctionnement de l'ouverture et la fermeture de la porte (fin de courses haut et bas)			
Vérifier le fonctionnement du système de sécurité (barre palpeuse)			
Vérifier le mécanisme manuel d'urgence (manivelle de secours)			
Vérifier le fonctionnement souple des attaches			

DONNÉES DE L'ENTREPRISE DE MAINTENANCE	
Nom	Tél
Adresse	Métier

CONTROLE DE L'INSPECTION			
Date de révision	prochaine revision le		
Controle	Correct	Incorrect	Observations
Contrôler la structure de fixation de la porte sur le mur (coulisses)			
Vérifier le bon fonctionnement de l'ouverture et la fermeture de la porte (fin de courses haut et bas)			
Vérifier le fonctionnement du système de sécurité (barre palpeuse)			
Vérifier le mécanisme manuel d'urgence (manivelle de secours)			
Vérifier le fonctionnement souple des attaches			

DONNÉES DE L'ENTREPRISE DE MAINTENANCE	
Nom	Tél
Adresse	Métier

CONTROLE DE L'INSPECTION			
Date de révision	prochaine revision le		
Controle	Correct	Incorrect	Observations
Contrôler la structure de fixation de la porte sur le mur (coulisses)			
Vérifier le bon fonctionnement de l'ouverture et la fermeture de la porte (fin de courses haut et bas)			
Vérifier le fonctionnement du système de sécurité (barre palpeuse)			
Vérifier le mécanisme manuel d'urgence (manivelle de secours)			
Vérifier le fonctionnement souple des attaches			

DONNÉES DE L'ENTREPRISE DE MAINTENANCE	
Nom	Tél
Adresse	Métier

CONTROLE DE L'INSPECTION			
Date de révision	prochaine revision le		
Controle	Correct	Incorrect	Observations
Contrôler la structure de fixation de la porte sur le mur (coulisses)			
Vérifier le bon fonctionnement de l'ouverture et la fermeture de la porte (fin de courses haut et bas)			
Vérifier le fonctionnement du système de sécurité (barre palpeuse)			
Vérifier le mécanisme manuel d'urgence (manivelle de secours)			
Vérifier le fonctionnement souple des attaches			

DONNÉES DE L'ENTREPRISE DE MAINTENANCE	
Nom	Tél
Adresse	Métier

CONTROLE DE L'INSPECTION			
Date de révision	prochaine revision le		
Controle	Correct	Incorrect	Observations
Contrôler la structure de fixation de la porte sur le mur (coulisses)			
Vérifier le bon fonctionnement de l'ouverture et la fermeture de la porte (fin de courses haut et bas)			
Vérifier le fonctionnement du système de sécurité (barre palpeuse)			
Vérifier le mécanisme manuel d'urgence (manivelle de secours)			
Vérifier le fonctionnement souple des attaches			

DONNÉES DE L'ENTREPRISE DE MAINTENANCE	
Nom	Tél
Adresse	Métier

CONTROLE DE L'INSPECTION			
Date de révision	prochaine revision le		
Controle	Correct	Incorrect	Observations
Contrôler la structure de fixation de la porte sur le mur (coulisses)			
Vérifier le bon fonctionnement de l'ouverture et la fermeture de la porte (fin de courses haut et bas)			
Vérifier le fonctionnement du système de sécurité (barre palpeuse)			
Vérifier le mécanisme manuel d'urgence (manivelle de secours)			
Vérifier le fonctionnement souple des attaches			

DONNÉES DE L'ENTREPRISE DE MAINTENANCE	
Nom	Tél
Adresse	Métier

CONTROLE DE L'INSPECTION			
Date de révision	prochaine revision le		
Controle	Correct	Incorrect	Observations
Contrôler la structure de fixation de la porte sur le mur (coulisses)			
Vérifier le bon fonctionnement de l'ouverture et la fermeture de la porte (fin de courses haut et bas)			
Vérifier le fonctionnement du système de sécurité (barre palpeuse)			
Vérifier le mécanisme manuel d'urgence (manivelle de secours)			
Vérifier le fonctionnement souple des attaches			

DONNÉES DE L'ENTREPRISE DE MAINTENANCE	
Nom	Tél
Adresse	Métier

CONTROLE DE L'INSPECTION			
Date de révision	prochaine revision le		
Controle	Correct	Incorrect	Observations
Contrôler la structure de fixation de la porte sur le mur (coulisses)			
Vérifier le bon fonctionnement de l'ouverture et la fermeture de la porte (fin de courses haut et bas)			
Vérifier le fonctionnement du système de sécurité (barre palpeuse)			
Vérifier le mécanisme manuel d'urgence (manivelle de secours)			
Vérifier le fonctionnement souple des attaches			

DONNÉES DE L'ENTREPRISE DE MAINTENANCE	
Nom	Tél
Adresse	Métier

CONTROLE DE L'INSPECTION			
Date de révision	prochaine revision le		
Controle	Correct	Incorrect	Observations
Contrôler la structure de fixation de la porte sur le mur (coulisses)			
Vérifier le bon fonctionnement de l'ouverture et la fermeture de la porte (fin de courses haut et bas)			
Vérifier le fonctionnement du système de sécurité (barre palpeuse)			
Vérifier le mécanisme manuel d'urgence (manivelle de secours)			
Vérifier le fonctionnement souple des attaches			

COLIS B :

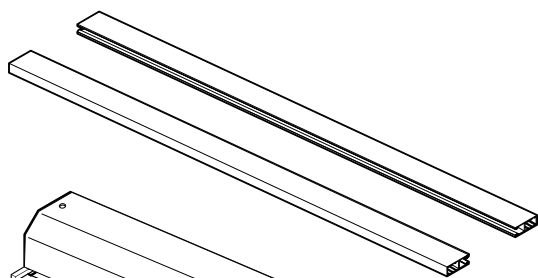

COULISSE X2

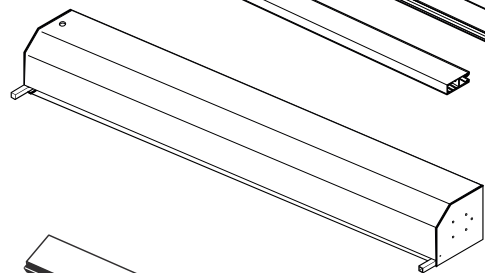

COFFRE MONTÉ

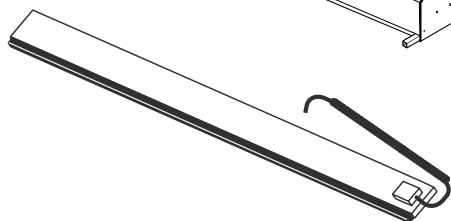

BARRE PALPEUSE

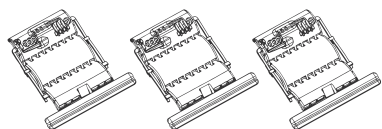

ATTACHE X3

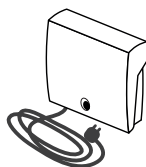

CENTRALE SOMFY



TÉLÉCOMMANDE SOMFY X2

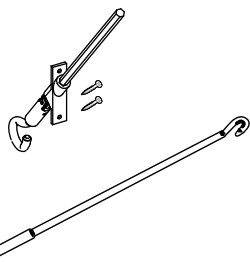

PASSE-CAISSON + VIS

MANIVELLE DE SECOURS

COLIS A :

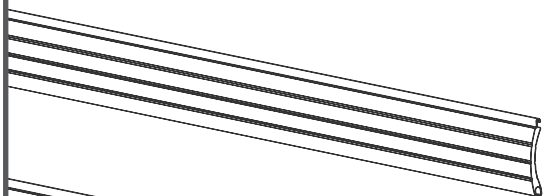

LAMES

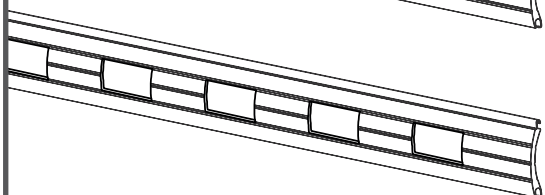

LAMES À HUBLLOT

ref : 74250365
ref : 74250372

Contrôlé par :